

TOYOTA TRAI GO

1.0 tot 1.5 ton

Elektrische Vorkheftruck

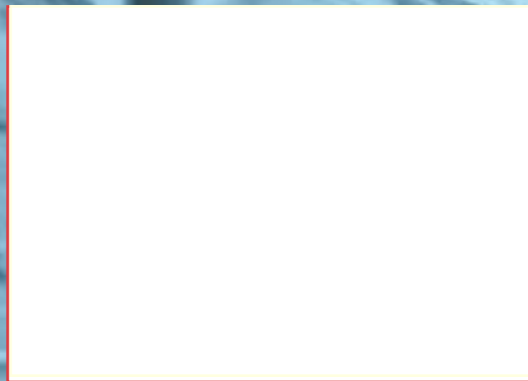

De gegevens in de brochure, werden bepaald aan de hand van onze standaard testcondities. De operationele prestaties kunnen variëren op grond van de werkomstandigheden en toestand van de truck en van de operationele omstandigheden op de werkplek. Beschikbaarheid en specificaties worden regionaal bepaald en kunnen zonder kennisgeving worden gewijzigd. Neem contact op met uw officiële Toyota-dealer voor meer informatie. Denitsu Brussels Group – januari 2006 - n° 1772001070481.



Een Nieuw Tijdperk van Compacte Vorkheftrucks

TOYOTA

TOYOTA
SAS
System of Active Stability

operator total care
OTC

AC²

Klein, flexibel en krachtig

DE NIEUWE TOYOTA TRAIGO SERIE 3-wiel heftrucks werd ontworpen om gebruikers een uitstekende manoeuvreerbaarheid te bieden in de krapste ruimtes in fabrieken, magazijnen of werkplaatsen.

De Toyota TRAIGO serie is gericht op veiligheid, comfort, productiviteit en winstgevendheid en is qua hefvermogen leverbaar in drie verschillende uitvoeringen – 1.0 ton, 1.25 ton en 1.5 ton. Deze modellijn kan bovendien op basis van uw individuele bedrijfstoepassingen, specificaties en wensen worden gemaakt. Met vooruitstrevende Toyota technologieën zoals het Systeem van Actieve Stabiliteit, (SAS), het Toyota AC² Power Systeem en het Operator Total Care pakket (OTC) vormt de Toyota TRAIGO een compacte, veelzijdige en productieve oplossing.

Veiligheid eerst

De Toyota TRAIGO serie is voorzien van het Systeem van Actieve Stabiliteit (SAS). SAS is gericht op het veilige gebruik van heftrucks, het verlaagt het risico op beschadiging van de goederen en zorgt voor een aanzienlijke verhoging van de productiviteit op de werkplek.

Ontworpen om de productiviteit te verhogen

De Toyota TRAIGO serie maakt gebruik van het unieke Toyota AC² Power Systeem dat de productiviteit tijdens de duur van de batterijcyclus en de algehele productiviteit gedurende de werkdag verhoogt. Het bewezen AC² aandrijfsysteem op alle elektrische Toyota heftrucks werd ontworpen om de duurzaamheid en betrouwbaarheid van de heftruck tijdens het gebruik te verhogen en om de effectieve inzetbaarheid te maximaliseren.

Gemakkelijke bediening

Bij het ontwerp van de Toyota TRAIGO stond de chauffeur centraal, van de lage opstap om het op- en afstappen te vergemakkelijken tot de integratie van de allernieuwste snuffjes op het gebied van ergonomisch chauffeurscomfort. Bij Toyota staat de benadering van het chauffeurscomfort bekend onder de aanduiding OTC – Operator Total Care. De chauffeurs vormen een integraal element in de productiviteit van een heftruck – de doelstelling luidt dus om de heftruck zo gebruiksvriendelijk mogelijk te maken.

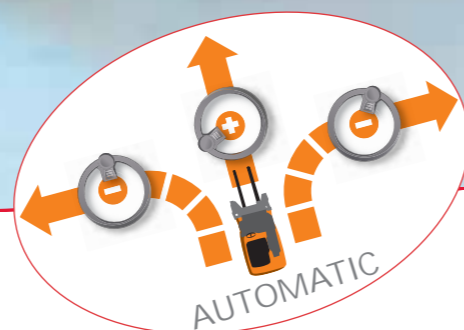

Veiligheid eerst

DE TOYOTA TRAIGO is sterk gericht op de veiligheid op de werkplek. De modellen zijn voorzien van tal van veiligheidsvoorzieningen waaronder Toyota's bekende Systeem van Actieve Stabiliteit (SAS). Dit systeem biedt optimale zekerheid dat de heftruckchauffeur en de goederen op een actieve manier beschermd worden.

Optimale mastcontrole

De Toyota TRAIGO is voorzien van het Actief Mastcontrole Systeem. Dit systeem draagt bij aan de bescherming van de chauffeur en van de lading bij het heffen of zakken van de last, en neigen van de mast, afhankelijk van het gewicht van de last en van de hoogte waarop deze wordt verplaatst:

- De Actieve besturing van de Voorwaartse Neigingshoek van de mast beperkt automatisch de voorwaartse neigingshoek van de mast. Op die manier wordt de kans dat de heftruck voorover kantelt of dat de last van de vork glijdt aanzienlijk verminderd.
- De Actieve besturing van de Achterwaartse Neigingsnelheid van de mast helpt voorkomen dat losse colli op de hoofdbeschermer vallen.

Gemakkelijk laden en lossen

De automatische vorkhorizontaalstelling zorgt voor een snellere positionering van de pallets en beperkt het aantal gevallen van beschadigde lading. Het stelt de chauffeur in staat om de vorken met één druk op de knop perfect horizontaal te stellen. Dit vereenvoudigt het laden en lossen.

Zijwaartse stabiliteit

Een actief systeem voor zijwaartse stabiliteit beschermt de chauffeur en de lading bij het maken van een bocht. Het verlaagt de snelheid op een actieve progressieve manier, wanneer het detecteert dat de truck te snel rijdt om stabiel door de bocht te kunnen rijden.

Eenvoudig remmen

Wanneer de chauffeur zijn voet van het acceleratiepedaal haalt, wordt de truck automatisch met een progressief toenemende kracht afgeremd. Doordat de chauffeur niet hoeft te wisselen van pedaal voordat de truck remt, wordt niet alleen de remtijd maar ook de remweg aanzienlijk verkort.

Rijpositie

De Actieve stuursynchronisatie synchroniseert de positie van het stuurwiel met de stand van het achterwiel, zodat de stuurknop altijd in dezelfde positie staat in relatie tot het achterwiel. Het beoogde doel: een comfortabele rijpositie.

Meer controle op hellingen

De Toyota TRAIGO biedt meer controle bij het oprijden en afdalen van hellingen. Een actief systeem zorgt ervoor dat bij het loslaten van het acceleratiepedaal de truck met beheersbare snelheid naar beneden rolt, en geeft de chauffeur de mogelijkheid om de handrem aan te trekken.

Alleen een chauffeur die op zijn stoel zit kan de truck bedienen

Toyota's OPS – Operator Presence Sensing – detecteert wanneer de chauffeur op zijn stoel zit. Is er geen chauffeur aanwezig op de heftruckstoel dan is het niet mogelijk om de truck te verrijden of om de vorken te heffen of te laten zakken, en de mast te neigen. Op deze manier wordt de truck tegen misbruik beschermd.

Gemakkelijke bediening

DE TOYOTA TRAIGO SERIE biedt de chauffeur het allerbeste op het gebied van ergonomie. Toyota's OTC – Operator Total Care – creëert voor de chauffeur een betere en comfortabelere werkplek wat tot een hogere productiviteit leidt. Bij elke stap in het ontwerp werd rekening gehouden met de chauffeur: van het op- en afstappen tot het langdurig op de stoel zitten.

Gemakkelijk op- en afstappen

De Toyota TRAIGO biedt de chauffeur die frequent moet op- en afstappen een gemakkelijke toegang tot de heftruck. Een lage instaphoogte en een lange handgreep maken het de chauffeur eenvoudig om op te stappen. Bovendien zorgen de ruime vlakke vloer en de slanke stuurkolom ervoor dat de chauffeur vlot een comfortabele rijkhouding kan aannemen.

Neem plaats

De Toyota TRAIGO biedt iedere chauffeur een optimaal comfort. Zodra hij heeft plaatsgenomen, kan hij de stoel en de stuurkolom naar eigen voorkeur instellen.

Ergonomische bedienings- elementen voor de handling van de lasten

Voor de aansturing van het heffen, zakken, neigen, shiften en de andere hydraulische functies bij de TRAIGO heeft Toyota drie systemen ontworpen. Zij komen tegemoet aan de uiteenlopende wensen en voorkeuren van klanten bij de handling van goederen.

– Bediening met hendels aan de zijde van de chauffeur

Lange hendels naast de chauffeur voor de mechanische bediening van alle handlingfuncties.

– Bediening met minilevers

Standaard bieden kleine elektronische minilevers de mogelijkheid om alle handlingfuncties aan te sturen met de vingertoppen. Max. 4 minilevers – (heffen/zakken, neighoek, sideshift en overige voorzet) – worden ingebouwd in de ergonomische aan de stoel gemonteerde armleuning. De bediening voor voor- en achteruitrijden is eveneens in de armleuning geïntegreerd om de wisseling van rijrichting te vereenvoudigen.

– Kruishendels

De aan de stoel bevestigde armleuning kan optioneel worden voorzien van twee kruishendels in plaats van de minilevers. Zij stellen de chauffeur in staat om met elke hendel meer dan één functie aan te sturen. Om de bediening bij het heen en weer schakelen tussen voor- en achteruitrijden te vereenvoudigen, is de bediening van de rijrichting geïntegreerd in de armleuning.



Ontworpen om de productiviteit te verhogen

DE TOYOTA TRAIGO SERIE maakt gebruik van het unieke Toyota AC² Power Systeem dat de productiviteit tijdens de duur van de batterijcyclus en de algehele productiviteit gedurende de werkdag verhoogt. Het bewezen AC² aandrijfsysteem op alle elektrische Toyota heftrucks werd ontworpen om de duurzaamheid en betrouwbaarheid van de heftruck tijdens het gebruik te verhogen - en om de effectieve inzetbaarheid te maximaliseren.

Sterk, maar compact

Het AC² Power Systeem combineert de krachtige, maar compacte AC-motoren met een intelligente AC-controller om tijdens het werk een maximaal vermogen met een optimale beheersing te leveren.

Power Select

Dankzij de exclusieve Power Select Functie (Vermogenskeuze) van Toyota met zijn 3 standen – standaard, power en high power – en meerdere zelf in te stellen gebruikersprofielen, kunnen de chauffeurs de prestaties van de heftruck vlot en nauwkeurig afstemmen op hun eigen wensen. De “standaard” modus optimaliseert de duur van de werkcyclus en de totale inzetijd, terwijl in de stand “high power” de rij- en hefprestaties sterk toenemen.

De chauffeur kan de Power Select modus instellen op het dashboard van de Toyota TRAIGO.

Accel-off pedaal

Het accel-off remsysteem bespaart tijd en zorgt voor een verhoging van de productiviteit, met name in krappe en drukke omgevingen. Wanneer de chauffeur zijn voet van het acceleratiepedaal haalt, wordt automatisch een progressief toenemende remkracht uitgeoefend. Chauffeurs hoeven niet langer hun voet heen en weer te bewegen tussen het acceleratiepedaal en de rem. Een aparte voetrem blijft beschikbaar voor noodsituaties.

Veiligheid en comfort als doel

Een veilige bediening van een heftruck door een chauffeur die in een comfortabele stoel gebruik maakt van correct geplaatste bedieningselementen leidt tot een hogere productiviteit. Toyota's SAS en Toyota's OTC dragen beide bij aan de efficiency in het intern transport.

24-Uur productiviteit

De Toyota TRAIGO levert hoge prestaties en productiviteit gedurende de shift. Omdat de werkdag langer kan zijn dan één shift, is het soms noodzakelijk om de tractiebatterij te wisselen. Bij de Toyota TRAIGO kan deze op twee manieren worden gewisseld – enerzijds via het traditionele systeem waarbij de batterij uit het truckframe wordt gehesen, anderzijds via een nieuwe snelle en gemakkelijke mogelijkheid om de batterijen zijwaarts over rollers uit de truck te rollen.



Een rendabele investering in elk opzicht

DE KEUZE VOOR EEN NIEUWE TOYOTA TRAIGO VORKHEFTRUCK houdt in dat u investeert in de beste technologie die vandaag te krijgen is. Zoals alle Toyota heftrucks is hij ontworpen om de winstgevendheid te verbeteren. Tot in het kleinste detail is aandacht besteed aan kwaliteit en duurzaamheid om lage levensduurkosten te garanderen. Dit maakt de Toyota TRAIGO tot een rendabele investering.

Winst door veilige inzet

SAS-functies zijn erop gericht om een bijdrage te leveren aan de veilige inzet van een heftruck. Een veilige werkomgeving is van groot belang voor iedereen die actief is in het intern transport. Bovendien levert Toyota's SAS een actieve bijdrage aan het terugdringen van de kosten welke schades van goederen en werkomgevingen bij verkeerd gebruik van een heftruck kunnen veroorzaken.

Winst door comfort

Toyota heeft bij het ontwerp van de Toyota TRAIGO bijzondere aandacht besteed aan de details die voor de chauffeur van belang zijn. De truck biedt de chauffeur een maximaal comfort, wat zijn productiviteit zonder enige twijfel ten goede zal komen.

Winst door AC²

Met de toepassing van de Toyota AC² technologie is de Toyota TRAIGO efficiënter met energie, betrouwbaarder en goedkoper in de bedrijfskosten.

Winst door kwaliteit

Toyota's constante aandacht voor kwaliteit bij het ontwerp bij de keuze van onderdelen en tijdens de productie zorgt voor betrouwbaarheid op alle niveaus.



TOYOTA TRAI GO Overzicht van de modellijn

DE TOYOTA TRAI GO SERIE is leverbaar in drie hefcapaciteiten van 1.0 ton, 1.25 ton en 1.5 ton. Deze 3-wiel heftruck werd ontworpen om gebruikers een uitstekende manoeuvreerbaarheid te bieden in de krapste ruimtes in fabrieken, magazijnen of werkplaatsen. Met hefhoogtes tot 6.5 meter bij alle drie de versies is de Toyota TRAI GO bij uitstek geschikt voor toepassingen waar er behoefte is aan compacte afmetingen en hoge hefhoogtes.

Door de AC-motoren die stroom trekken van een 24 Volts tractiebatterij is deze modellijn productief en tegelijk energiezuinig. In geval van meerploegendiensten kan er worden voorzien in een zijdelings batterijwisselsysteem.



1.0 TON MODEL
(Model code 7FBEST10)



1.25 TON MODEL
(Model code 7FBEST13)



1.5 TON MODEL
(Model code 7FBEST15)

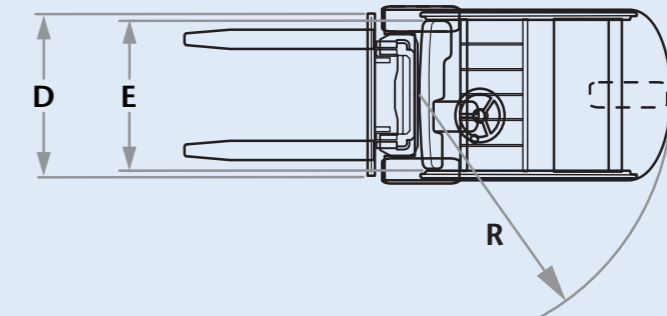
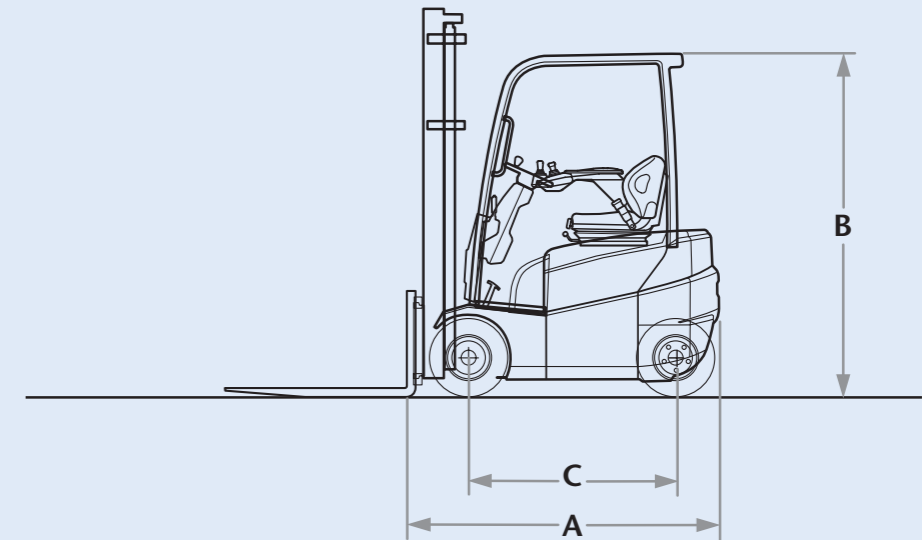

Toyota TRAI GO Specificaties

MODEL CODE		7FBEST10	7FBEST13	7FBEST15
Hefvermogen	(kg)	1000	1250	1500
Lastwaartepunt	(mm)	500	500	500
Maximale hefhoogte	(mm)	6500	6500	6500
Rijsnelheid	Belast (km/u)	12	12	12
	Onbelast (km/u)	12.5	12.5	12.5
Hefsnelheid	Belast (mm/sec)	320	310	300
	Onbelast (mm/sec)	520	520	520
Draairadius	R (mm)	1230	1400	1450
Lente tot vorkhiel	A (mm)	1565	1725	1780
	B (mm)	1980	1980	1980
Wielbasis	C (mm)	985	1145	1200
Totale breedte	D (mm)	990	990	990
Spoorbreedte voor	E (mm)	835	835	835
Voltage	(V)	24	24	24
Max. batterijcapaciteit	(Ah)	500	875	1000



Share our Strength

ALS WERELDMARKTLEIDER OP HET GEBIED VAN INTERN TRANSPORT, verkeert Toyota in een unieke positie om u van dienst te zijn. Door zwaar te investeren in nieuwe ontwerp- en productietechnologie willen wij u de meest productieve producten bieden die er te krijgen zijn. Door ons netwerk voor verkoop, distributie en after sales continu verder uit te bouwen, zorgen wij voor een snelle, effectieve respons op al uw vragen en behoeften.

Wereldwijde aanwezigheid

Productiefaciliteiten in Japan, de VS en Europa worden ondersteund door een sales & support netwerk in 170 landen, dat Toyotaklanten over de hele wereld snel en krachtig kan ondersteunen.

Europese aanwezigheid

In de loop der jaren heeft Toyota in Europa een sterke aanwezigheid opgebouwd en nauwe banden aangeknoopt met haar klanten om beter te kunnen inspelen op hun behoeften. De Europese productiefaciliteiten zijn gevestigd op drie locaties: Frankrijk, Zweden en Italië.

De faciliteit in Ancenis in Frankrijk is 35.000 m² groot en biedt werk aan 300 mensen. Er worden elektrische heftrucks en heftrucks met verbrandingsmotoren voor de Europese markt gebouwd. De 76.000 m² grote fabriek in Zweden is wereldwijd één van de grootste productiefaciliteiten voor magazijnmaterieel. De Italiaanse fabriek in Bologna produceert elektrisch aangedreven heftrucks. Er werken 330 mensen en het is één van de grootste productiebedrijven in Europa.

Servicenetwerk

Ons uitgebreide onderdelen- en servicenetwerk in Europa biedt Toyota importeurs en servicemonteurs onmiddellijke toegang tot een permanente voorraad van ongeveer 20.000 reserveonderdelen. Onze servicemonteurs worden tevens grondig en doorlopend getraind en bieden een ongeëvenaarde expertise.

Research & Development

Toyota Industrial Equipment profiteert van Toyota's uitgebreide ervaring in de autoindustrie, met name wanneer het gaat om motorontwikkeling. Door optimaal gebruik te maken van de enorme R&D faciliteiten en van de technische expertise van de groep, heeft Toyota een aantal technologieën van wereldklasse ontwikkeld. Intelligent gebruik van elektronische en computergestuurde apparaten heeft een niet te onderschatten bijdrage geleverd aan het ontwerp van ergonomische en gebruiksvriendelijke werkomgevingen van de heftruck.