

Elektrische stapelaar 1.2 t

BT staxio SWE120S



Elektrische stapelaar breedspoor steunpoten

Specificatie voor industriële trucks					SWE120S
Identificatie	1.1	Producent			BT
	1.2	Model			SWE120S
	1.3	Aandrijving			Elektr
	1.4	Operatortype			Meelopende bestuurder
	1.5	Lastcapaciteit/nominale last	Q	kg	1200
	1.6	Lastzwaartepunt	c	mm	600
	1.8	Lastafstand, midden van vorkwiel tot voorkant van vorken	x	mm	569
	1.9	Wielbasis	y	mm	1203
	Gewicht	2.1	Gewicht inclusief batterij		kg
2.2		Asdruk, belast, aandrijf-/zwenk-/vorkwiel		kg	635/1580
2.3		Asdruk, onbelast, aandrijf-/zwenk-/vorkwiel		kg	675/340
Wielen	3.1	Aandrijf-/zwenk-/vorkwiel			Powerfriction/Vulkollan *)
	3.2	Wielgrootte, vooraan		mm	Ø230x70
	3.3	Wielgrootte, achteraan		mm	Ø100x73
	3.5	Wielen, aantal voorzijde/achterzijde(x=aangedreven wielen)			1x/2
	3.7	Spoorbreedte, achterzijde	b_{11}	mm	1000
Afmetingen	4.2	Masthoogte, min	h_1	mm	1832 *)
	4.3	Vrije heffing	h_2	mm	1380 *)
	4.4	Hefbeweging	h_3	mm	2655 *)
			h_{23}	mm	2655 *)
	4.5	Hoogte, mast uitgeschoven	h_4	mm	3226 *)
	4.8	Sta hoogte (optioneel bestuurdersplatform)	h_7	mm	150
	4.9	Hoogte van stuurarm in rijpositie, min./max.	h_{14}	mm	865/1235
	4.10	Hoogte steunpoot	h_{10}	mm	100
	4.15	Hoogte, vork omlaag	h_{13}	mm	50
	4.19	Totale lengte	l_1	mm	1946
	4.20	Lengte tot voorkant van vorken (dikte, breedte per lepel en vorklengte)	l_2	mm	784
	4.21	Totale breedte	b_1/b_2	mm	770/1100 *)
	4.22	Vorkafmetingen	s/e/l	mm	40/100/1150 *)
	4.24	Breedte vorkenbord	b_3	mm	840
	4.25	Breedte over de vorken	b_5	mm	252—800
	4.26	Afstand tussen steunpoten	b_4	mm	900 *)
	4.31	Tussenuimte met de grond, met last, onder mast	m_1	mm	32
	4.32	Tussenuimte met de grond, midden van wielbasis	m_2	mm	40
4.33	Gangpadbreedte voor pallets 1000x1200 overlans	A_{st}	mm	2400	
4.34	Gangpadbreedte voor pallets 800x1200 in de lengte	A_{st}	mm	2313	
4.35	Draaicirkel	W_a	mm	1359	
Prestatie-gegevens	5.1	Rijsnelheid, met/zonder last		km/h	6/6
	5.2	Hefsnelheid, met/zonder last		m/s	0.11/0.21
	5.3	Daalsnelheid, met/zonder last		m/s	0.33/0.24
	5.8	Max. hellingshoek, met/zonder last		%	8/10 ¹⁾
	5.10	Rijrem			Elektromagnetisch
Elektrische motor	6.1	Maximaal vermogen aandrijfmotor S2 60 min		kW	1.0
	6.2	Maximaal vermogen hefmotor bij S3 15%		kW	2.2 ²⁾
	6.4	Batterijspanning, nominale capaciteit K_5		V/Ah	24/225 *)
	6.5	Gewicht van de batterij		kg	219 *)
	Divers	8.1	Type aandrijving		

¹⁾ Gemeten via normering TMHE

²⁾ S3 6%

*) Alternatieven zijn mogelijk, deze resulteren in andere waarden.

Technische data zijn gebaseerd op standaard configuraties: medium batterijcompartiment: $h_{23} = 2655$ mm Duplex HiLo mast.

De prestaties en afmetingen van de truck zijn gebaseerd op nominale waarden. Hierop zijn enige afwijkingen mogelijk. De producten van BT Products AB en de technische gegevens van de producten kunnen zonder voorafgaand bericht worden gewijzigd.

Batterijcompartiment

BT staxio

Afmetingen		Batterij comp		SWE120S	
				Medium	Groot
1.9	Wielbasis	y	mm	1203	1253
4.19	Totale trucklengte	l_1	mm	1946	1996
	zonder platform met platform op/neer		mm	2031/2421	2081/2471
4.20	Lengte tot voorkant van vorken	l_2	mm	784	834
	zonder platform met platform op/neer		mm	869/1259	919/1309
4.33	Gangpadbreedte voor pallets 1000x1200 overlans	A_{st}	mm	2292	2342
	zonder platform met platform op/neer		mm	2377/2777	2427/2827
4.34	Gangpadbreedte voor pallets 800x1200 in de lengte	A_{st}	mm	2300	2350
	zonder platform met platform op/neer		mm	2385/2785	2435/2835
4.35	Draaicirkel	W_a	mm	1353	1403
	zonder platform met platform op/neer		mm	1438/1838	1488/1888
6.4	Batterijspanning, nominale capaciteit K_s		V/Ah	24/225	24/300
6.5	Gewicht van de batterij, min.—max.		kg	189—250	230—280

Mast afmetingen

SWE120S		Simplex	Duplex Tele					Dupl. Tele Panor. View					Duplex HiLo					Triplex HiLo						
h_{23}	Hefhoogte ($h_{13}+h_3$)	mm	1355	1655	2655	2855	3255	3655	4105	2655	2855	3255	3655	4105	2655	2855	3255	3655	4105	3255	3655	4105	4455	4755
h_3	Hefbeweging	mm	1305	1605	2605	2805	3205	3605	4005	2605	2805	3205	3605	4005	2605	2805	3205	3605	4005	3205	3605	4005	4405	4705
h_1	Masthoogte, min.	mm	1822	2122	1837	1937	2137	2337	2562	1832	1932	2132	2332	2557	1832	1932	2132	2332	2557	1692	1826	1976	2092	2192
h_2	Vrije heffing, vloerniveau tot bovenzijde vorken	mm	1355	1655	126	126	126	126	126	126	126	126	126	126	1380	1480	1680	1880	2104	1230	1364	1514	1630	1730
h_4	Masthoogte, max.	mm	1901	2201	3205	3405	3805	4205	4655	3205	3405	3805	4205	4655	3226	3426	3826	4226	4676	3822	4224	4674	5022	5322

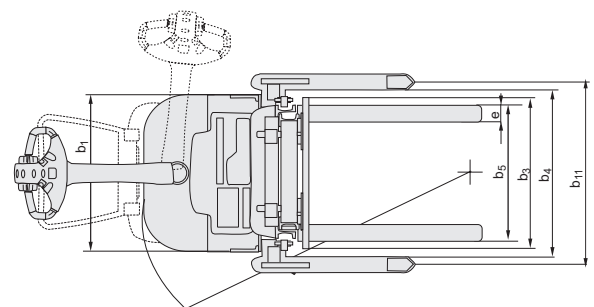
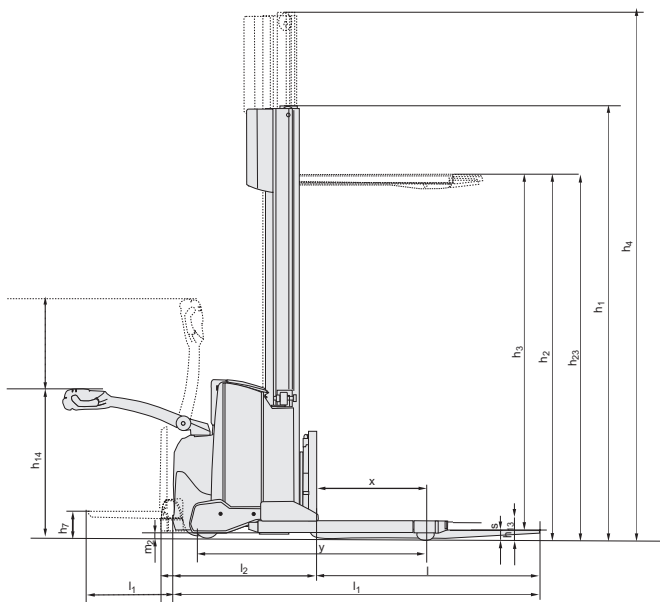

Kenmerken:

- BT Powerdrive System
- Vingertipbediening
- Elektronisch remsysteem
- Elektronisch snelheidscontrole
- Bestuurdersveiligheid
- Opbergruimte
- Automatisch deactiveren
- Click-2-creep
- Programmeerbare prestaties
- Eenvoudig toegankelijk voor onderhoud
- Ingebouwde lader (optie)
- Sensilift (optie)
- Opklapbaar bestuurdersplatform (optie)
- Toyota I_site: fleetmanagement systeem (optie)
- Vriesolie voor coldstore toepassingen (optie)

