

Handpallettruck 2.3 t

BT lifter weegindicator



Handpallettruck

Specificatie voor truck					LHM230WI
Identificatie	1.1	Producent			BT
	1.2	Model			LHM230WI
	1.4	Operatortype			Hand
	1.5	Lastcapaciteit/nominale last	Q(t)	kg	2300
	1.6	Lastwaartepunt	c	mm	600
	1.8	Lastafstand, midden van vorkwiel tot voorkant van vorken	x	mm	945
	1.9	Wielbasis	y	mm	1170
Gewicht	2.1	Gewicht		kg	65
	2.2	Asdruk, belast, aandrijf-/zwenk-/vorkwiel		kg	375/805
	2.3	Asdruk, onbelast, aandrijf-/zwenk-/vorkwiel		kg	20/10
Wielen	3.1	Stuur/vorkwiel: Powerthane (Po), staal (S), Nylon, (N), Polyurethaan (P), Powerfrictie (Pf), Rubber (R), Rubber-Antistatisch (Ra)			Po, S, N, P, R, Ra/ Po, S, N, P
	3.2	Wielgrootte, vooraan			175x60
	3.3	Wielgrootte, achteraan			85x100 / 85x75
	3.5	Wielen, aantal voorzijde/achterzijde (x=aangedreven wielen)			2/2 of 2/4
	3.6	Spoorbreedte, vooraan	b_{10}	mm	132
	3.7	Spoorbreedte, achterzijde	b_{11}	mm	364
	Afmetingen	4.4	Hefbeweging	h_3	mm
		Hefhoogte	h_{23}	mm	200
4.9		Hoogte van stuurarm in rijpositie, min./max.	h_{14}	mm	1220
4.15		Hoogte, vork omlaag	h_{13}	mm	85
4.19		Totale lengte	l_1	mm	1510
4.20		Lengte tot voorkant van vorken	l_2	mm	365
4.21		Totale breedte	b_1	mm	520/685
4.22		Vorkafmetingen	s/e/l	mm	45/156/1150 ¹⁾
4.25		Breedte over de vorken	b_5	mm	520/685
4.32		Tussenruimte met de grond, midden van wielbasis	m_2	mm	40
4.33		Gangpadbreedte voor pallets 1000x1200 overlangs	A_{st}	mm	1556
4.34		Gangpadbreedte voor pallets 800x1200 in de lengte	A_{st}	mm	1725
4.35		Draaicirkel	W_a	mm	1370

1) Ook verkrijgbaar in lengte: 800/910/1000/1070/1220

De prestaties en afmetingen van de truck zijn gebaseerd op nominale waarden. Hierop zijn enige afwijkingen mogelijk. De producten van BT Products AB en de technische gegevens van de producten kunnen zonder voorafgaand bericht worden gewijzigd.

Weegunit gegevens	LHM230WI		
	Maximale afwijking, weegtrede	kg	± 20, 5 kg trede
	Batterij	V	4 x 1.5 AA formaat
	ensduur batterij		3000 volledige wegingen

Dimensionale tekeningen

BT lifter weegindicator

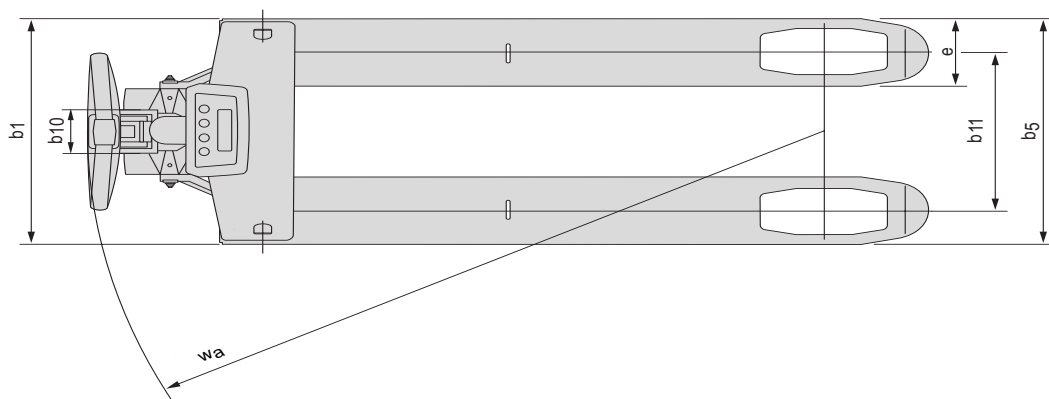
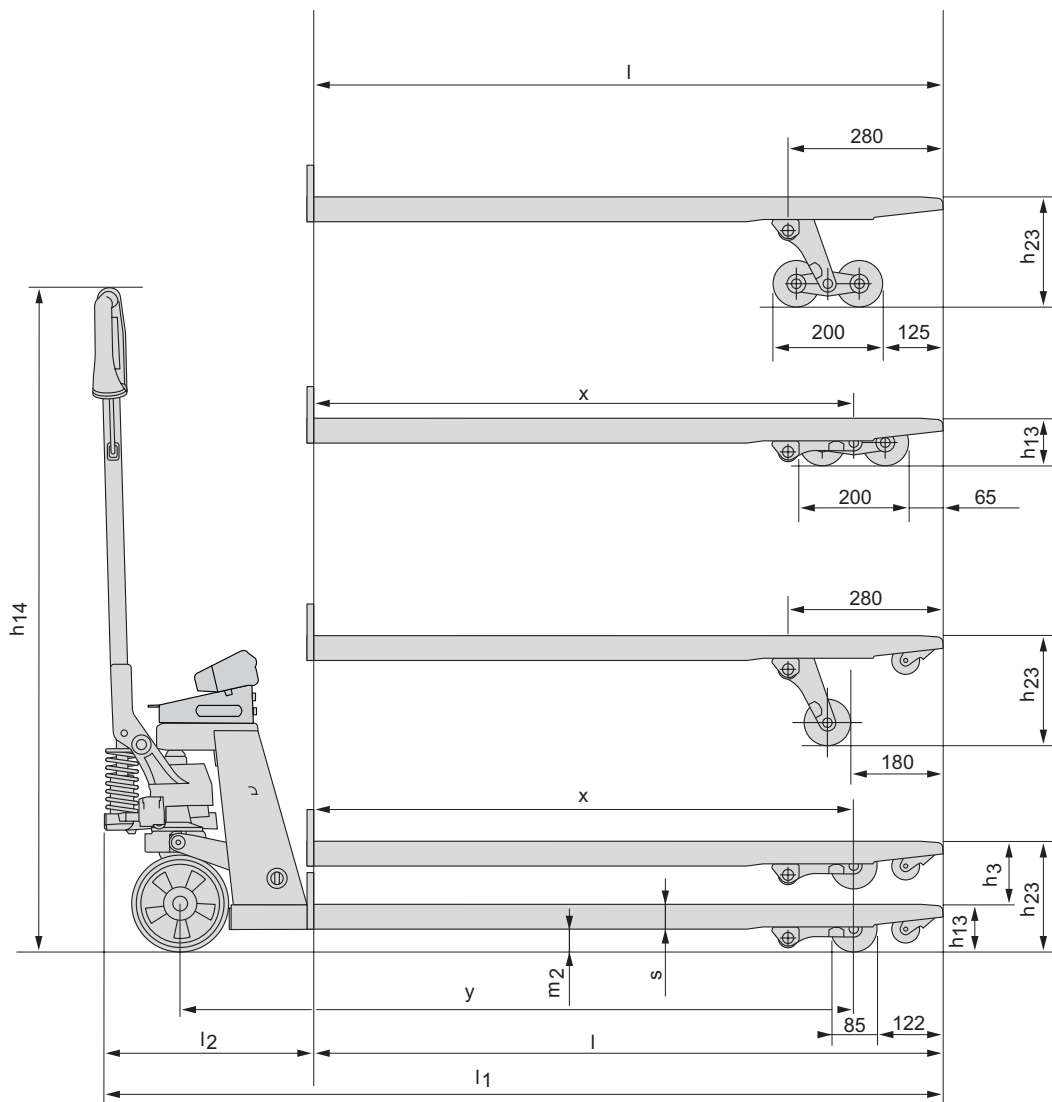

Truckkenmerken:

- Voor eenvoudige gewichtsindicatie; aan boord van vrachtwagens; bij goederen ontvangst; ter voorkoming van overbeladen.
- Standaard voorzien van het BT Quicklift systeem.
- De perfecte combinatie van kwaliteit & betrouwbaarheid, eenvoud in bedienen en gebruiksvriendelijkheid.
- Smeernippels op draaiende delen maakt doelmatig onderhoud mogelijk.
- Ruime keuze in wielen om voorbereid te zijn op iedere ondergrond.
- De robuuste vorken zijn gemaakt uit 1 stuk staal en de ronde vorkneuzen maken het eenvoudig in & uit de pallet te rijden.
- Voor de productie is een milieuverklaring afgegeven.



TP-Technical Publications, Sweden — 745349-360, version 1, 0911