

# Handpallettruck 0.75 t

## BT lifter Ultra Low



**TOYOTA**

MATERIAL HANDLING

stronger together

# Handpallettruck

Specificatie voor truck					LHM075UL
Identificatie	1.1	Producent			BT
	1.2	Model			LHM075UL
	1.4	Operatortype			Hand
	1.5	Lastcapaciteit/nominale last	Q(t)	kg	750
	1.6	Lastzwaartepunt	c	mm	600
	1.8	Lastafstand, midden van vorkwiel tot voorkant van vorken	x	mm	880 <sup>1)</sup>
	1.9	Wielbasis	y	mm	1104 <sup>1)</sup>
Gewicht	2.1	Gewicht		kg	80
	2.2	Asdruk, belast, aandrijf-/zwenk-/vorkwiel		kg	—
	2.3	Asdruk, onbelast, aandrijf-/zwenk-/vorkwiel		kg	—
Wielen	3.1	Stuur/vorkwiel: Powerthane (Po), staal (S), Nylon, (N), Polyurethaan (P), Powerfrictie (Pf), Rubber (R), Rubber-Antistatisch (Ra)			Po, S, N, P, R, Ra/P
	3.2	Wielgrootte, vooraan			175x60
	3.3	Wielgrootte, achteraan			xx / 35x50 <sup>2)</sup>
	3.5	Wielen, aantal voorzijde/achterzijde (x=aangedreven wielen)			2/4 <sup>2)</sup>
	3.6	Spoorbreedte, vooraan	b <sub>10</sub>	mm	132
	3.7	Spoorbreedte, achterzijde	b <sub>11</sub>	mm	316/364
	Afmetingen	4.4	Hefbeweging	h <sub>3</sub>	mm
		Hefhoogte	h <sub>23</sub>	mm	135
4.9		Hoogte van stuurarm in rijpositie, min./max.	h <sub>14</sub>	mm	1220
4.15		Hoogte, vork omlaag	h <sub>13</sub>	mm	35
4.19		Totale lengte	l <sub>1</sub>	mm	1510
4.20		Lengte tot voorkant van vorken	l <sub>2</sub>	mm	365
4.21		Totale breedte	b <sub>1</sub> /b <sub>2</sub>	mm	520 <sup>3)</sup>
4.22		Vorkafmetingen	s/e/l	mm	30/156/1150 <sup>4)</sup>
4.25		Breedte over de vorken	b <sub>5</sub>	mm	472/520 <sup>3)</sup>
4.32		Tussenruimte met de grond, midden van wielbasis	m <sub>2</sub>	mm	5
4.33		Gangpadbreedte voor pallets 1000x1200 overlans	A <sub>st</sub>	mm	1525 <sup>1)</sup>
4.34		Gangpadbreedte voor pallets 800x1200 in de lengte	A <sub>st</sub>	mm	1725 <sup>1)</sup>
4.35		Draaicirkel	W <sub>a</sub>	mm	1370 <sup>1)</sup>

1) Afstand met geheven vorken

2) Enkel wiels/ dubbel wiels

3) Andere breedtes op aanvraag verkrijgbaar

4) Ook verkrijgbaar in lengte: 800/910/1000/1070/1220

De prestaties en afmetingen van de truck zijn gebaseerd op nominale waarden. Hierop zijn enige afwijkingen mogelijk. De producten van BT Products AB en de technische gegevens van de producten kunnen zonder voorafgaand bericht worden gewijzigd.

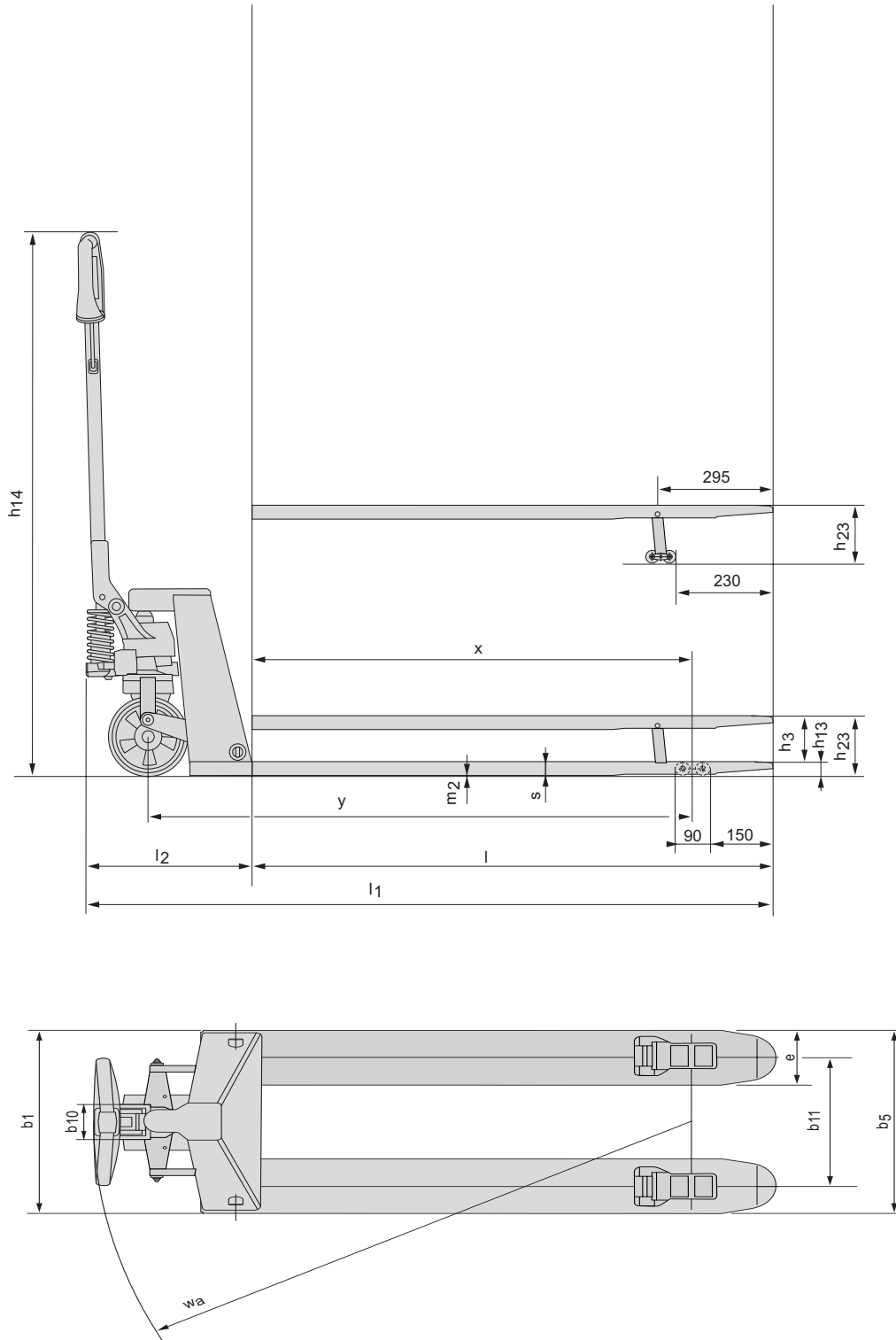

## Truckkenmerken:

- Ontworpen voor lastdragers met ultra lage inrijdhoogte.
- Ondanks ultra lage vorkhoogte is de truck toch instaat een standaard Euro pallet te heffen.
- Quicklift is standaard op deze truck.
- Vorkuiteinden zijn special gevormd om eenvoudig over kleine objecten te glijden/ rijden.
- Maatwerk en "special products" behoren tot ons standaard product aanbod.
- Robuust design maar licht van gewicht en uiterst wendbaar.
- Poederlak en automatisch lassen garanderen een hoge en gelijkmatige kwaliteit.
- Een naar de hand gevormde, stevige polymeer handgreep zorgt voor ergonomisch werken en ruim voldoende grip.
- BT lowering control (BLC) maakt het mogelijk ook zware lasten gecontroleerd en soepel te laten dalen.
- Een hoogwaardig druklager zorgt voor een lage stuurweerstand en een lange levensduur.
- Smeernippels op draaiende delen maakt doelmatig onderhoud mogelijk.
- Combinatie van snelheffing en instelbare overbelastingsbeveiliging is mogelijk.
- Voor de productie is een milieuverklaring afgegeven.



TP-Technical Publications, Sweden — 745351-360, version 2, 1006